

РЪКОВОДСТВО ЗА УПОТРЕБА

КОМПЛЕКТ ЗА ПОПРАВКА НА ПРЕДНО СЪГКЛО

КОМПОНЕНТИ

- Основа за апликатор
- Камера за смола
- Уред за натиск
- Смола 2мл
- Лента за поправка 5x
- Ножче
- Ръководство



ХАРАКТЕРИСТИКИ

Намалете видимостта и спрете разпространението на пукнатините по предното Ви стъкло. Този продукт премахва въздуха от пукнатината и я запълва с издръжлива смола, правейки я дори по-здрава от преди. Смолата засъхва под UV светлина (ярка слънчева светлина или UV лампа).

За най-добри резултати използвайте възможно най-бързо след появата на щетата и преди пукнатината да се е напълнила с вода или мръсотия.

Внимание: Този продукт не може да поправи повече от един слой стъкло.

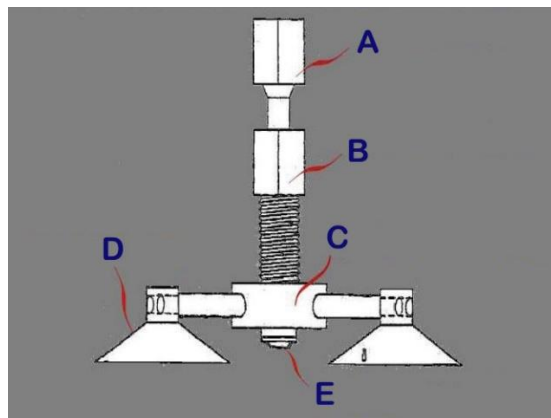

A – Уред за натиск

B – Камера за смола

C – Основа на апликатор

D – Вендуза

E – Гумен връх

ИНСТРУКЦИИ ЗА ЦЕПНАТИНИ, ЗВЕЗДИ И ДРУГИ

1. Предното стъкло и мястото за обработка трябва да е скрито от директна слънчева светлина докато не завършите с ремонта.
2. Почистете стъклото със суха хартия и ако е необходимо, премахнете стъклени елементи като остържете с включеното ножче.
3. Фиксирайте четирите вендузи на предното стъкло, като се погрижите центъра да е точно върху цепнатината. (Fig 2).



4. (Fig 3)



Завийте камерата за смола (B) в централния пръстен (по посока на часовниковата стрелка) докато не докосне леко цепнатината на стъклото. (Fig 4).



Уверете се, че гумения връх (E) на камерата за смола е запечатан към повърхността на стъклото.

5. Премахнете капачката от бутилката на смолата. Изстискайте 3–6 капки от смолата (в зависимост от големината на щетата) в камерата за смола. (Fig 5). Ако смолата се разлее от долната част на

камерата за смола, леко затегнете за да спрете теча.



6. Завъртете уреда за натиск (A) в камерата за смола за да вкарате смолата в цепнатината. Нанесете почти цялото количество, като проверявате от вътрешната страна на колата, дали гуменият накрайник се е отворил напълно. (Fig 6).



7. Allow approximately 4–6 minutes for the resin to be absorbed into the chip.

8. Затегнете с още 1/4 до 1/2 оборот за да избутате смолата още по-дълбоко в цепнатината.
9. Отвъртете и премахнете уреда за натиск от камерата за смола за да изпуснете въздуха в нея.
10. Поставете отново уреда за натиск и го завъртете отново за да премахнете останалия въздух в цепнатината.
11. Огледайте ремонтираната част от вътрешната страна на колата под ъгъл от 45° за да проверите за наличие на въздух. Ако цепнатините все още са видими, повторете стъпки 6–10.
12. Когато целия въздух е премахнат, премахнете камерата за смола и вендузите, като ги повдигате леко.
13. Дръжте в ръка хартия, с която да избършете излишната смола от камерата, за да не попадне на предното стъкло.
14. (Fig 7).



Когато повредата все още е видима, поставете капка смола върху наранената част и поставете една от лепенките отгоре. Не се изисква натиск. (Fig 8).



15. Преместете колата на директна слънчева светлина и оставете смолата да съхне за 5–10 минути (или използвайте ултравиолетова светлина, ако имате такава). (Може да отнеме повече време ако светлината е недостатъчна.)
16. Отстранете лепенката.

17. Уверете се, че смолата е изсъхнала и с ножчето, под ъгъл 90° нежно премахнете смолата. Те ще изглеждат като бели люспи.
18. Ако все още има видима щета, повторете стъпки 14–16.

ИНСТРУКЦИИ ЗА ПУКНАТИНИ НА ПРЕДНОТО СЪГЪЛО

Този продукт не е подходящ за пукнатини над 30см (12"), или ако пукнатината се разпростира до ръба на предното стъкло, на две места. Също така не е подходящо за пукнатини на вътрешния слой на стъклото. Използвайки бутилката за полагане на смола, приложете смола към пукнатината с темпо около 3 секунди на сантиметър.

1. Погледнете пукнатините под ъгъл 45° за да видите дали сенчестата (тъмна) площ се пълни със смола.
2. Оставете смолата да попие в пукнатината за 5–10 минути.
3. Ако останат въздушни джобове в пукнатината, лек натиск върху предното стъкло трябва да ги премахне. Погрижете се да не прилагате голям натиск за да не влошите щетата.

4. Продължете да наблюдавате тъмните участъци и повтаряйте стъпка 4 докато престанете да виждате тъмни места.
5. След като премахнете всичкия въздух, нанесете повторно смола върху пукнатината и поставете лепенки върху покритите зони, след като сте поставили смола.
6. Уверете се, че под лепенките няма въздух
7. Когато пукнатината е покрита, преместете колата на директна слънчева светлина (или използвайте ултравиолетова светлина, ако имате такава).
8. Оставете смолата да изсъхне за 5–10 минути. (Може да отнеме повече време ако светлината е недостатъчна.)
9. Отстранете лепенките, когато смолата е изсъхнала.
10. Премахнете втвърдената смола с ножчето под ъгъл 90°.

Важно: Старите цепнатини, звезди и пукнатини може да са замърсени с прах /мръсотия и може да не абсорбират достатъчно добре смолата за да предоставят добра поправка.

ВАЖНО

- Не използвайте продукта в близост до запалими източници.
- Не потапяйте в течности.
- Не смесвайте с други течности.
- Съхранявайте на сухо и чисто място.
- Моля спазвайте законите, свързани с рециклирането.

ВНИМАНИЕ

H315

Предизвиква
раздразнение
на кожата.



H317 Може да
предизвика
алергична реакция.

H319 Причинява сериозно раздразнение в очите.

Съставки:

Хидроксиалкил метакрилат 20%, Силанов
свързващ агент 2%,

разредител 78%

Мерки за първа помощ

Контакт с очите: Измиете обилно в продължение на няколко минути очите. Махнете лещите. Ако проблемите продължат се свържете с лекар.

Допир с кожа: Измиете обилно с вода и сапун.

Поглъщане: Внимание ако жертвата повръща. Риск от задушаване! Дръжте дихателните отвори свободни. Възможно е затруднена работа на белите дробове след задушаване при повръщане. Веднага се свържете с лекар.

Вдишване: Изведете човека на въздух. Ако дишането е затруднено, дайте му кислород. Ако човека не диша му направете изкуствено дишане. Потърсете медицинска помощ ако не се чувствате добре.

Работа: Носете предпазни ръкавици, очила и маска.

Съхранение: Съхранявайте добре затворено на 25 градуса по целзии. Пазете от слънчева светлина, запалими субстанции, горещина и огислителни агенти.

Изхвърляне: Изхвърляйте само на оторизирани места. Уведомете властите ако продукта попадне в обществени водоеми или канализации. Не позволявайте да навлезе в канализации и речни корита.

Производител: Taizhou Dalee Plastic Product Co., Ltd.No.57, West Jinxin Road, Pengjie Town, Luqiao

Dist., Taizhou, Zhejiang, China, Телефон: +86 13
857 656 372

